

Wichtig: Wenn Sie kein ausgebildeter Mechaniker sind, wenden Sie sich bitte an eine Fachwerkstatt.
Bitte unbedingt vor dem Anbau beachten!

Die Montage der Crash-Pads muss seitenweise erfolgen!

Das gleichzeitige Lösen der beiden Motorhalteschrauben ist zu vermeiden!

Bei Modell mit Verkleidung muß die Verkleidung nicht bearbeitet werden!

Anbau der rechten Seite

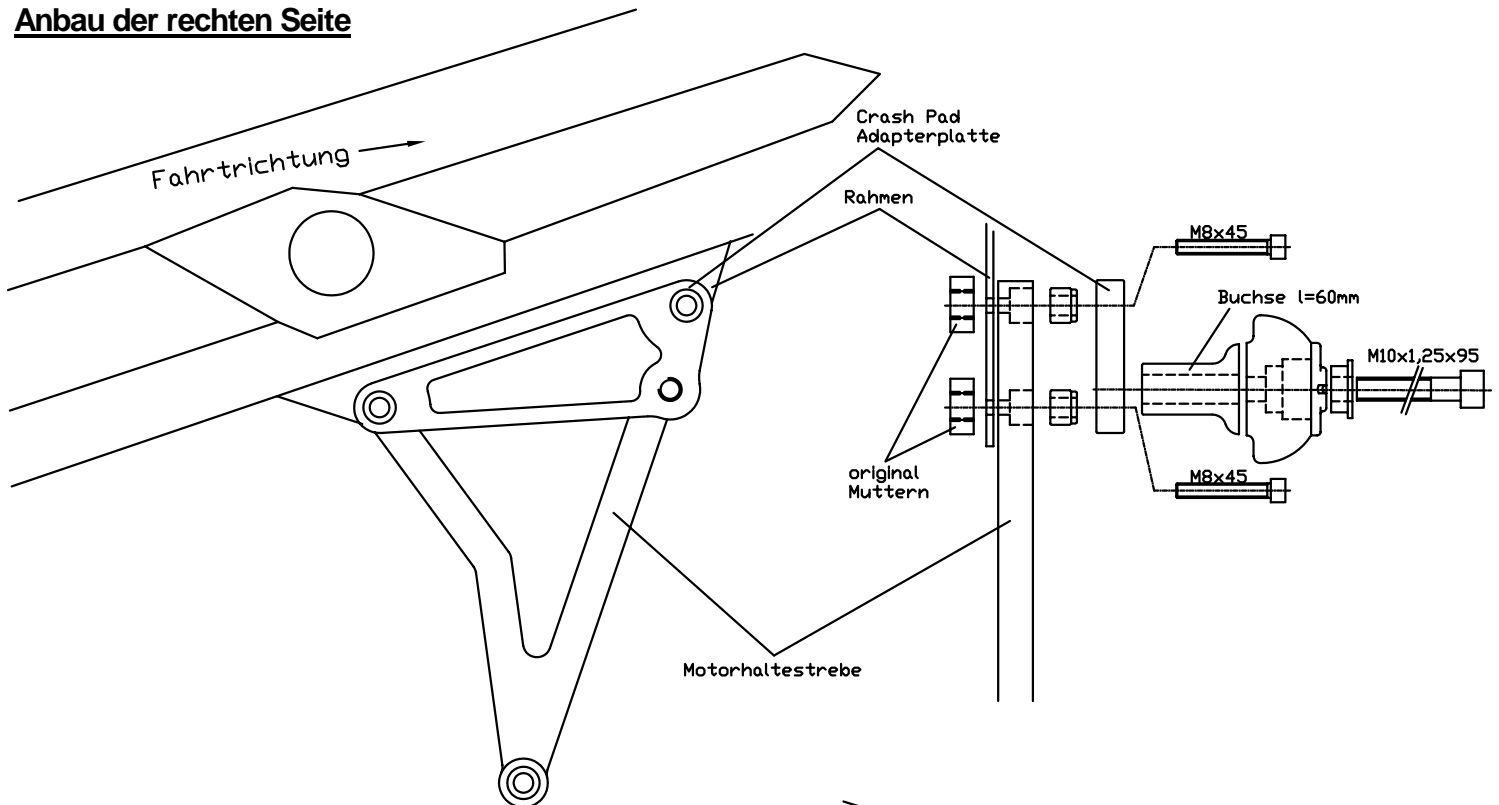

Anbau der linken Seite

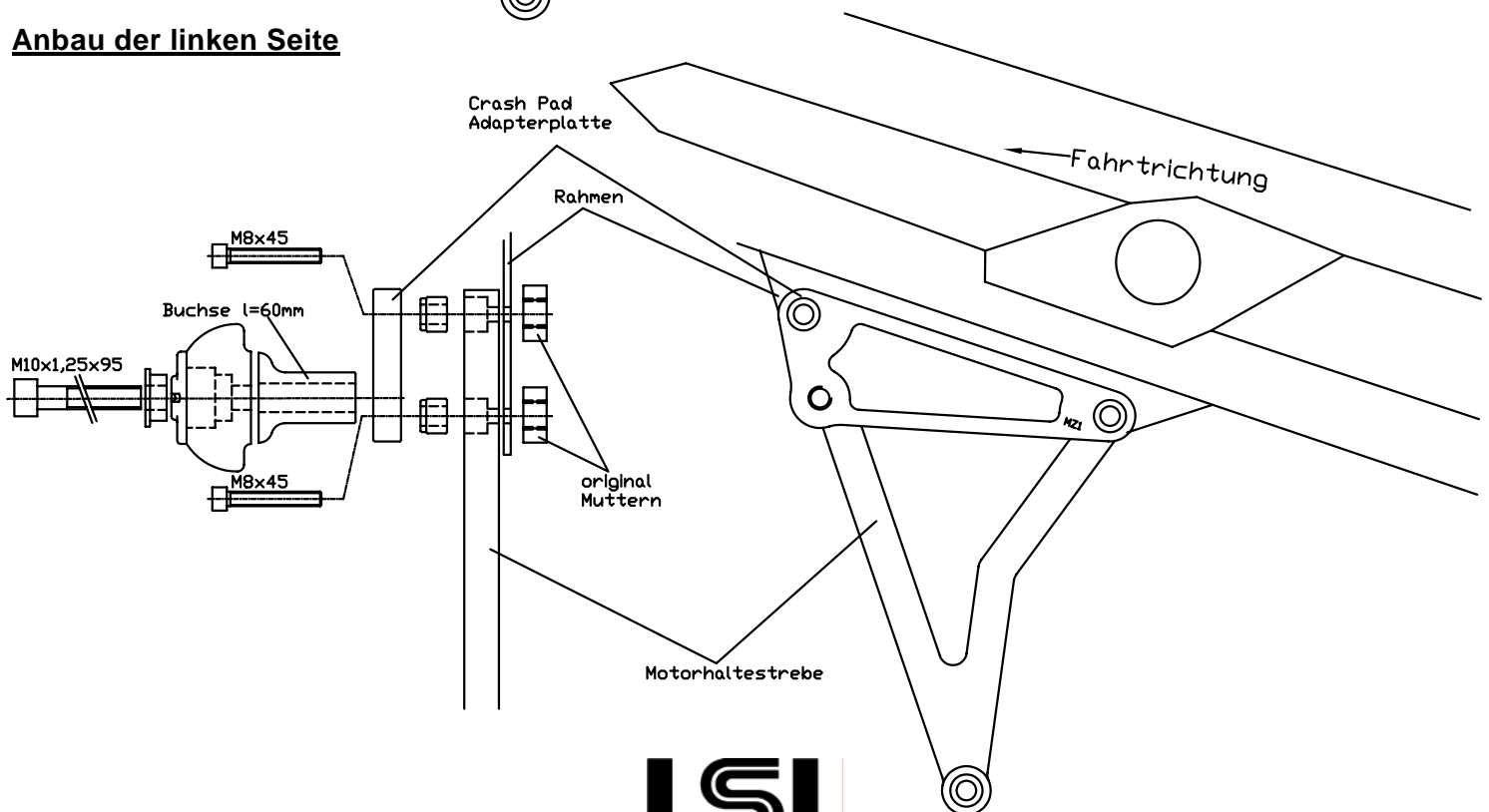

LSL
 MOTORRADTECHNIK

Heinrich-Malina-Str.107 – 47809 Krefeld
 Tel. +49-2151-5559 0 – Fax –548416

e-mail: info@lsl-motorradtechnik.de

Important: If you are not a trained motorcycle mechanic, stop now. Ask a local motorcycle shop to do the work for you.

Please take extra care!

The crash pads has to be mounted one side after the other! Don't release both engine bolts!
The fairing don't has to be cutted!

Fitting on the right side

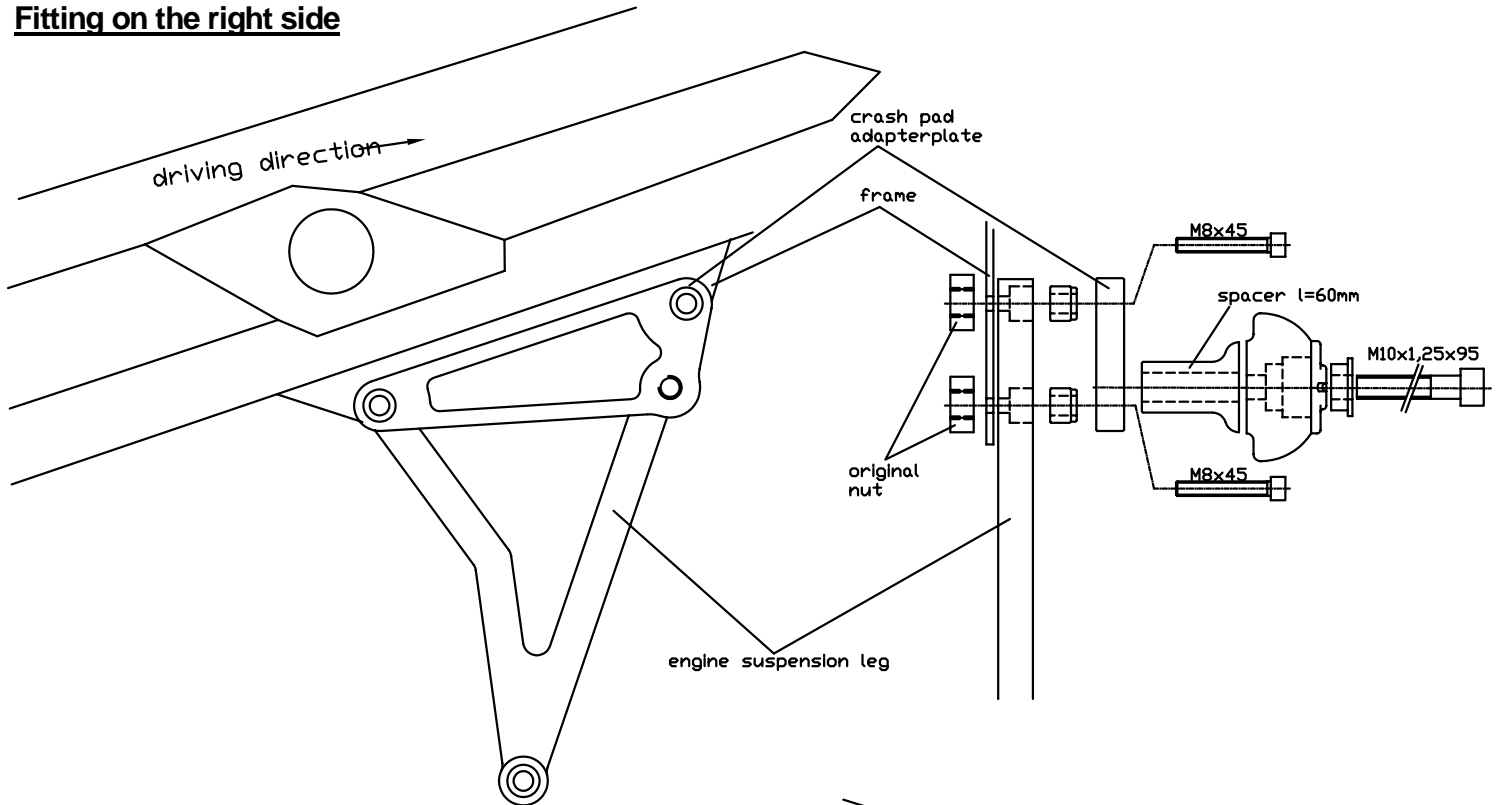

Fitting on the left side

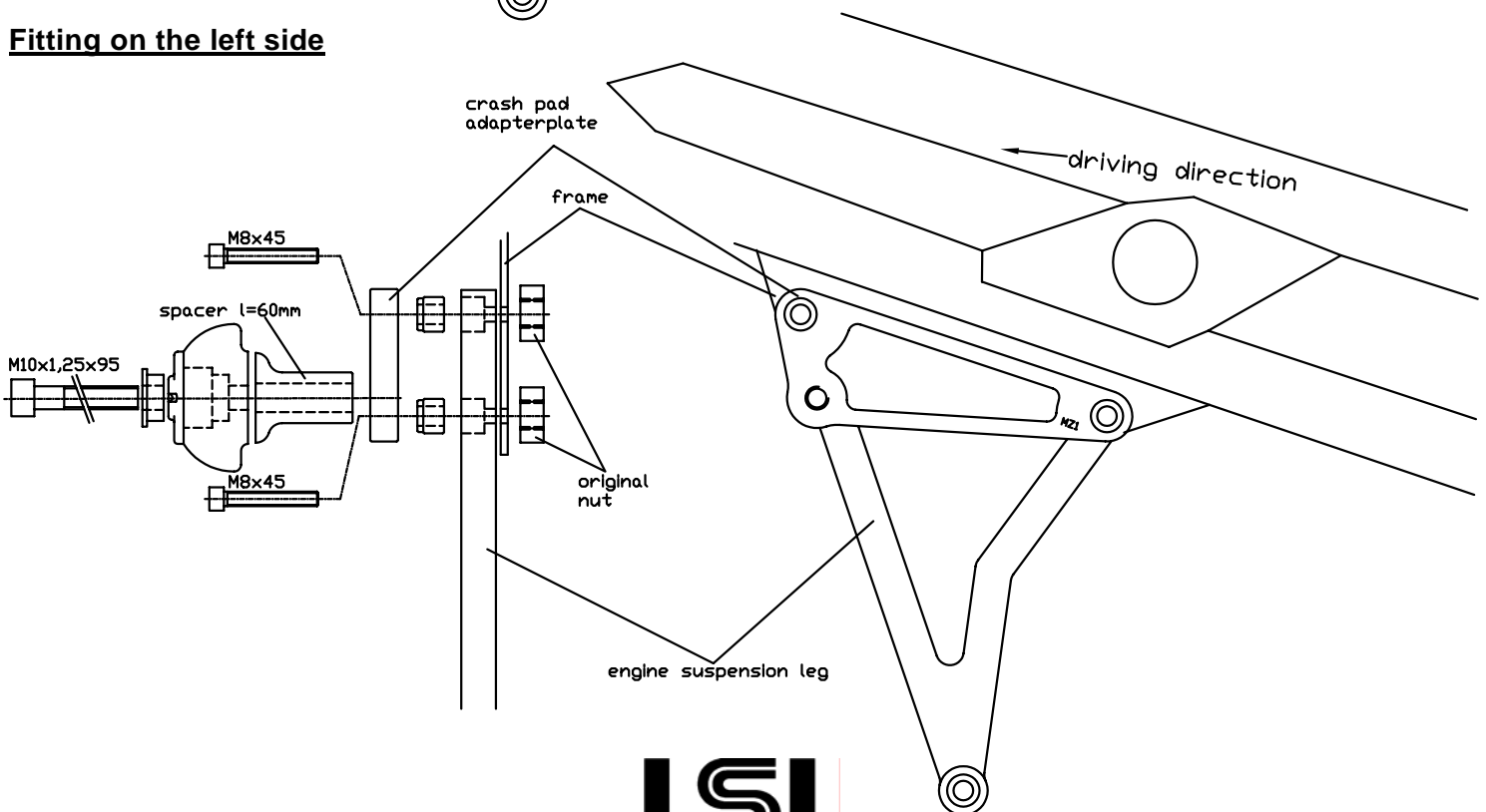

MOTORRADTECHNIK
D - 47809 Krefeld